

LEISTUNGSDATEN

FERTIGER (STAGE V)

BF 300 C-5



Höchste Langlebigkeit



Kürzere Rüstzeiten



Vorbildlicher Wirkungsgrad

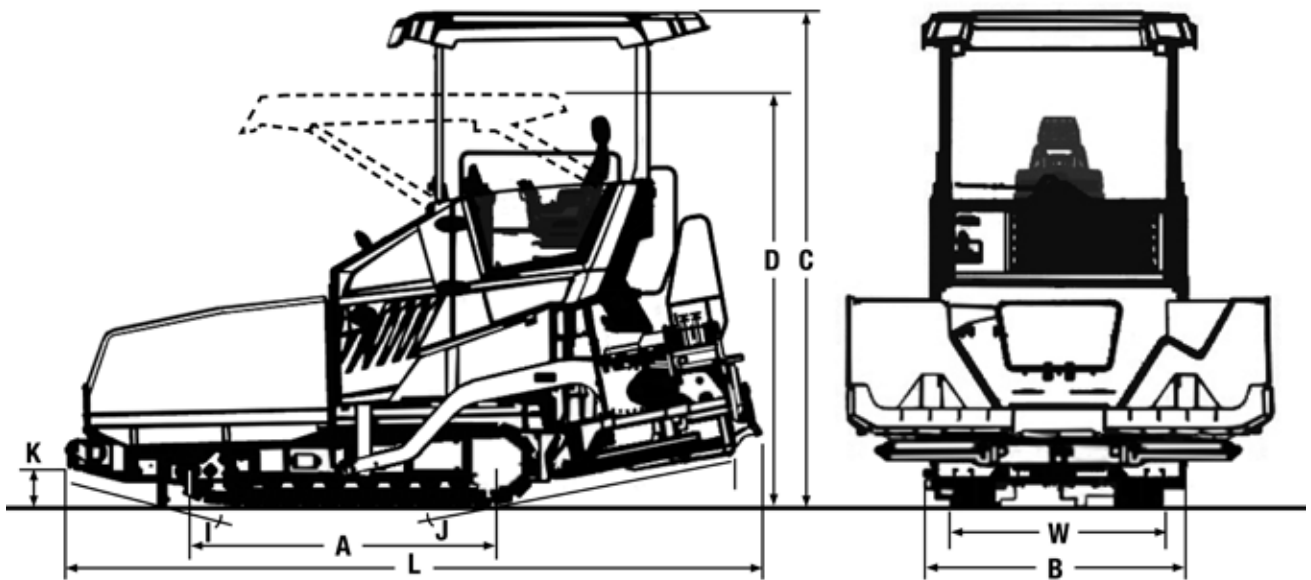

Maße in mm

	A	B	C	D	F	I	J	K	L	W
BF 300 C-5	2090	1922	3596	2998	1940	14°	14°	260	5048	1460



myCockpit – Einfacher und intuitiver Maschinenbetrieb.



EASY-PAVE – Vereinfachtes und intuitives Konzept mit seitlichem Bedienfeld.



Bis zu 17 % Kraftstoff sparen – bedarfsorientierte Hydraulik – mit BOMAG ECOMODE.



Fast 60 % schnellere Erhitzung – mit der einzigartigen MAGMALIFE-Bohlenheizung.

Technische Daten

Gewicht CECE

Mit S340-5 V-Bohle/S340-5 TV-Bohle kg

Maße

Transportlänge..... mm

Transportbreite mm

Transporthöhe mm

Fahreigenschaften

Fahrgeschwindigkeit km/h

Arbeitsgeschwindigkeit m/min

Antrieb

Motorhersteller

Typ.....

Emissionsstufe

Kühlung

Anzahl Zylinder

Nennleistung kW/PS

Drehzahl m/min⁻¹

Kettenlaufwerk

Gesamtlänge mm

Breite mm

Kübel

Kapazität m³

Breite (Klappen auf)..... mm

Breite (Klappen zu)..... mm

Länge..... mm

Einschütthöhe (Mitte) mm

Förderband

Nummer.....

Drehzahl m/min⁻¹

Einzelansteuerung.....

Reversierbetrieb

Schnecke

Nummer..... mm

Schneckendurchmesser..... mm

Drehzahl m/min⁻¹

Reversierbetrieb

Bohle

Grundbreite eingefahren..... mm

Grundbreite ausgefahren..... mm

Mindestbreite mit Reduzierschuhen..... mm

Schichtdicke..... mm

Bohlenplattentiefe mm

Bohlenplattenstärke mm

Heizung

Dachprofil %

Stampferfrequenz..... Hz

Vibrationsfrequenz..... Hz

Grundgewicht kg

Max. Arbeitsbreite mm

Füllmengen

Kraftstoff..... l

Hydrauliköl..... l

BOMAG

BF 300 C-5

10050/10200

5050

1925

3000

0 - 4,5

0 - 32 variabel

Deutz

TCD 2,9 L04

Stage V

flüssig

4

55/74

2200

2090

260

4,8

3080

1730

1760

538

2

55

Standardausrüstung

Standardausrüstung

2

280

100

Standardausrüstung

S 340-5

1700

3400

700

250

330

10

elektrisch

-2,5 ... +4,5

k. A. /10-30

15-50/15-50

1550/1650

5000

110

74

Technische Änderungen vorbehalten. Maschinen können mit Optionen abgebildet sein.
Das tatsächliche Maschinengewicht ist abhängig von der jeweiligen Konfiguration.

Standardausrüstung

Fahrerkabine

- SIDEVIEW
- Fahrersitz: drehbar und seitlich verstellbar
- Schutz der Armaturentafel
- Hydraulisches Klappdach
- Betriebskonzept EASY-PAVE
- Intuitive Maschinensteuerung mit Touch-Display oder Wertgeber
- Elektronische Maschinensteuerung

Traktor

- ECOMODE
- Separate Steuerung der Kübelklappen
- Spurbstreifer
- 2 proportional angesteuerte und reversierbare, verschleißfeste, gegossene Schnecken; Schraubenblätter einzeln austauschbar
- 2 voneinander unabhängige und reversierbare Kratzerbänder; hochverschleißfeste Bleche
- Kettenpolster aus Gummi
- Frontscheibe

Bohle

- L.C.S. Bohlenentlastungs- und Traktionserhöhungssystem
- Bohlen-Temperatursteuerung
- Mechanische Bohlenverriegelung
- Dachprofilverstellung
- Seitliche Steuerung der Schnecken-/Kratzerbänder
- Seitlich montierte elektronische Bohlensteuerung

Sonstiges

- Werkzeug
- LED-Arbeitsbeleuchtung
- 14-kVA-Generator
- Steckdose, 230 Volt

Sonderausstattung

Fahrerkabine

- Seitlicher Wetterschutz für die Plattform
- Absaugung der Asphaltdämpfe
- Komfort-Fahrersitz
- Sitzheizung

Traktor

- Zentralschmieranlage
- Sonderlackierung
- Biologisch abbaubares Hydrauliköl
- Vordere Klappe, hydraulischer Kübel
- Gedämpfte Schubrollen
- Hilfsbeleuchtung mit Coming- & Leaving-Home-Funktion
- Hydraulische Schneckenhöhenverstellung

Bohle

- Hydraulische Dachprofilverstellung
- Beheizte Seitenbleche
- MAGMALIFE-Heizplatten aus Aluminium
- S 340-5-Erweiterungen:
 - 300 mm
 - 500 mm
- Reduzierschuhe
- Hydraulische Seitenbleche

Nivelliersysteme

- Höhen- und Querabtastung mit Ultraschall

Sonstiges

- Flottenmanagement BOMAG TELEMATIC
- Leuchtballon
- Zusätzliche LED-Arbeitsscheinwerfer
- Messsensoren für Traktor und Bohle

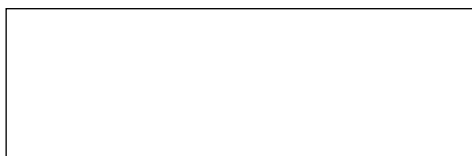

PRD89129010

200825 Sa

BOMAG
Hellerwald
D-56154 Boppard
Postfach 5162
D-56149 Boppard
Tel. (0)6742 - 1000
Fax (0)6742 - 3090

